



Поновлений  
Випуск № 3  
(серп. вер. жов. лист.)  
10998 року  
Дажбожого

# Самобутня Україна Русь

Наша душа, наша пісня,  
Не вмире, не загине.  
От де люди наша слава –  
Слава України!

Громада "Оріяна", Spring Glen, NY • P.O.Box 60, Gillette, NJ 07933, USA

Видання Об'єднання Синів і Дочок України (ОСІДУ) РУНВіри  
"Ми – Внуки Дажбожі"

*Цей випуск присвячено*

## 7-ій Річниці Незалежності України

### Через далеч років

Діду,  
землю дають.  
Ви чуєте мене,  
діду,  
через далеч років,  
ваших мертвих  
і моїх ненароджених?  
Встаньте з могили  
прахом кісток,  
вашим досвідом  
і дбайливістю  
до землі рідної.  
Встаньте  
своїм селянським

здоров'ям,  
яке зосталося сидіти  
на пеньках  
архангельського лісу,  
об які ви поздирали  
свої мозолі.  
Ви їх так берегли,  
адже це було все,  
що залишилося  
від землі рідної.  
Земля пам'ятає все:  
сльози поту,  
колективізацію і голод,  
війну та кров.



**Микола  
ПАВЛЕНКО**

Народився 30 квітня 1968 р. в селі Бондуровому Кіровоградської області. Закінчив ДХТІ. Студент-заочник факультету української філології та мистецтвознавства ДДУ. Друкувався в обласних та республіканських часописах. Учасник семінару молодих літераторів Півдня України 1996 р. в Кіровограді.

<b>ДЕНЬ НЕЗАЛЕЖНОСТІ</b>	<b>2</b>	<b>ЯК ЧИТАТИ ПИСЬМО ЕТРУСЬКІВ</b>	<b>11</b>
<b>ЯК НЕ ВАЖКО, АЛЕ НОВЕ ПОКОЛІННЯ УКРАЇНСЬКЕ</b>	<b>3</b>	<b>ІСТОРІЯ ЕТРУСЬКОЇ ВІРИ</b>	<b>13</b>
<b>КОЗАЦЬКИЙ РІД</b>	<b>4</b>	<b>ІНТЕРВ'Ю З ЕПИСКОПОМ</b>	<b>15</b>
<b>ФЕСТИВАЛЬ БОЙОВОГО МИСТЕЦТВА В ЗАПОРІЖЖІ</b>	<b>4</b>	<b>ПЕРВОРОДНИЙ ГРІХ</b>	<b>16</b>
<b>МАГА ВІРА УКРАЇНИ-РУСИ</b>	<b>7</b>	<b>ГОЛОС ДАЖБОЖИЧІВ</b>	<b>16</b>
<b>"КОЛИ ТРИЗУБ ЗУСТРІЧАЄ СВАСТИКУ" (КОМЕНТАР)</b>	<b>8</b>	<b>"ХОХЛИ"</b>	<b>18</b>
		<b>ВШАНУВАННЯ ПАМ'ЯТІ</b>	<b>19</b>

# День Незалежності

На Святині “Оріяна” в Нью-Йорку, громади ОСІДУ РУНВіри врочисто відсвяткували Сьому річницю проголошення Незалежності України. Ще попереду, як і позаду роки неперервної боротьби за реальну незалежність. Тяжка праця чекає нас на шляху відбудови рідної, вільної (і духовно, і економічно) держави. Тільки вільні і самоосвідомлені люди спроможні це здійснити. Наш Пророк Т. Шевченко сказав: “Надія – Бог, а Віра – Світло...” – то ж нехай наша Любов до своєї Матері-України згуртує нас – її дітей.

Священна година на “Оріяні” цього року була особливо врочиста, і надзвичайно хвилююча. В гості до громад ОСІДУ РУНВіри в Америці приїхали члени громади ім. Лесі Українки з Канади. Після довгого, двадцятилітнього непорозуміння, знову ми разом, і святкуємо День проголошення Незалежності нашої Держави.

Рунтато Б. Свириденко, Рунмама Л. Драпіко і Духовник Гайдайчук разом провадили обряд священнослужіння. У багатьох на очах були сльози хвилюючої

радості. Врочисто лунають слова Молитви за Батьківщину Т. Г. Шевченка, які перед Святим Знаменом промовив Духовник Гайдайчук:

О, святая,  
Свята, Батьківщино моя...



**Громада Оріяна (США) і громада ім. Лесі Українки (Канада), зібрались у Святині для святкування Свята Незалежності**

І на кінець всі проспівали Славень Україні! Не забули і про своїх побратимів, які відійшли до Царства Духу Предків Рідних, проспівавши Молитви пам'яті над їхніми могилами.

А за святковим обіднім столом Славному подружжю Надії та Володару Гайдайчук проспівали “Многая Літа” на честь їх 20-літнього подружнього життя, а також і ювілею часопису “Зоря”, що безперервно на протязі 20-ти років випускається громадою ім. Лесі Українки в Торонто, Канада.

Мусимо зазначити, що подорож від Канади до Святині “Оріяна” автомобілем триває 9-10 годин, і нелегка навіть для молодих людей, а тим більш для людей похилого віку. Але Любов до рідної землі, до рідної Духовності родить вільне бажання дії, яке помножує енергію душі і тіла!

v v v

До рідної віри, як до рідних батьків ніхто нікого не силує. До рідного богорозуміння приходять вільно і самоосвідомлено. Приневолити любити, не тільки щось чи когось, а тим більш Бога – не можна; як також



**(зліва направо) Т. Лозовий, дух. В. Гайдайчук, р-т С. Гулак, р-м Л. Драпіко, р-т Б. Свириденко, Я. Свириденко**

нав'язати чуже розуміння любові, не притаманне природі українця. Любов потребує волю, без особистої волі любові немає – а є тільки насильство, в яку б форму його не вдягали.

Зустрічаємо багато українських християн, які почувши про Рідну Українську віру, твердо заявляють: я ніколи не перестану бути християнином, бо це віра



**Святиня Матері України "Оріяна" в День Незалежності, 10998 рд.**



**пб. Тарас Лозовий, заступник голови ради довірених при святині "ОРІЯНА", один з найактивніших опікунів Святині Матері України**

моїх батьків. Але, насправді, віра батьків багатьох із них була комуністична, або атеїстична. Чому так перестрашені деякі українці відродженням рідного богорозуміння? Бо страшна, насильницька практика християнізації ще й досі жива в народній пам'яті. Насильством, затягуванням вірних до "стада", займаються християнські пастухи (пасторі). Вже тисячу років християнізований нарід християнізують ще й сьогодні. Є такі що стверджують: тільки християнізація може врятувати Українську державу! Та чи ж не за часів панування християнських релігій ми втратили свою державність?!

*Василь Вінтонів*

## **ЯК НЕ ВАЖКО, АЛЕ НОВЕ ПОКОЛІННЯ ТАКИ УКРАЇНСЬКЕ**

Цього року відвідував свій край Україну і мав нагоду побувати в м.Бориславі та піти побачити пам'ятник С.Бандері. Прибувши на вулицю С.Бандери, біля пам'ятника я завважив малу дівчинку, яка тримала в руках квіти. Поцікавившись, я запитав, що вона тут робить, як називається та скільки їй рочків.

Голосно відповідаючи, вона вияснила: "називаюся Ірка, маю чотири рочки і хочу покласти квіти при пам'ятникові Степана Бандери, бо його вбили москалі".

Коли вже такі молоденькі тай знають своїх вождів, то що вже казати старшим? А Було-б добре, щоб всі люди в нашій державі взяли приклад від тої молоденької Ірени. Дай Боже їй здоров'я та щастя і доброї роботи для слави та добра нашого народу.

Слава Україні!



# Козацький Рід

Гей, козаченьки, вставайте  
І кургани покидайте.  
Подивіться на Україну,  
Любу неньку Україну.

Покидайте ви могили,  
Славні гетьмани України,  
Та скоріш збирайте військо,  
Славне військо  
Запорізьке.

Та й ставайте, захищайте,  
Рідний край оберігайте,  
Діточок малих навчайте,  
Словом добрим потішайте.

Хай зроста нова родина,  
Щоби тиха Україна  
Мала воїнів новеньких,  
Сильних, дужих  
козаченьків!



Ольга  
ПИСАНЕЦЬ

Її тринадцять років. Народилася вона в Кривому Розі в родині Військовослужбовця, де поезія була у великій пошани батьків. Учениця Покровської НСШ № 1 (світ. Покровське Дніпропетровської області).



Часопис "Бористен"  
320010, м. Дніпропетрівськ  
вул. Телевізійна, 3  
УКРАЇНА

На Україні в цьому році була випущена книга  
**"Молода Муза Січеславщини"**

(30 стор.; видання журналів "Бористен" і "Штурм"; 1998; ціна - довільна пожертва)

Це збірка віршів молодих талантів Дніпропетрівщини. Вірші на сторінках 1 і 4 були взяті з цієї книжки. **книжку можете замовити від редакції "С.У.Р." в США або від редакції "Бористена" в Україні.**

За словами одного з редакторів книги, є ще більша збірка подібних віршів талановитої молоді України, але не вистачає коштів для видання.  
**Бажаючі можуть скласти пожертви на видання наступної збірки. Жертводавці матимуть нагоду першими отримати нове а також попереднє видання.**

Виступають Стрілці Січовії у кривавий тан –  
Визволяти братів-українців з московських кайдан  
(з пісні "Червона калина")

## Фестиваль Бойового Мистецтва в Запоріжжі

Другий Всеукраїнський Фестиваль Традиційного Бойового Мистецтва, який відбувся в Запоріжжі цього року, засвідчив невмирущість національних надбань Українського народу на протязі тисячоліть. Вийнятковість змагань полягає в тому, що показується не тільки і, навіть, не стільки техніка, але Козацький Дух – Дух свідомого Воїна Світла, Дух Оборонця не тільки рідної Землі, а й Рідної Духовності.

Від вільної, самоусвідомленої праці хлібороба-господаря, завдяки знанням, що передавались від покоління до покоління, утворився незалежний дух нашого народу. (Приклад творчої праці українців бачимо сьогодні в країнах діаспори, коли друга Світова війна викинула їх "голих і голодних" до чужої країни. Вони не розгубились, їх мозолясті руки і світлі голови перетворили бідні, пусті землі у квітучі сади). В чужоземних словниках

слово "козак" значить "вільна людина". Україна-Русь – Козацька земля! Молоді Українці в душі яких, не зважаючи на тисячолітнє поневолення, горить полум'я волі і любові до своєї Батьківщини, довели правдивість цього гасла!

Від 1997 року Свято Козацької звитяги стало традиційним! За один рік виросло не тільки число учасників, але й число різновидів традиційного рукопашу:

Центральна Школа Бойового Гопака

Бойовий Гопак – це комплексна система гармонійного розвитку людини, розроблена на основі елементів лицарської культури українського народу, збережених у піснях і танцях, та власного бойового досвіду митця і дослідника бойових мистецтв **Володимира Пилата.**

Робота над відродженням лицарського

мистецтва українців під назвою гопак розпочалась у Львові. У 1985 році В. Пилат відкрив експериментальну школу Гопака. 1987 рік можна вважати початком офіційного розвитку Бойового Гопака. Напрацьований матеріал було систематизовано та видано окремою книгою у 1991 році (“Традиції Української Національної Фізичної Культури”, автори Є. Приступа, В. Пилат, Львів, в-во “Троян”). 200 000-ий тираж книги дав поштовх потужним відроджувальним процесам у лицарських колах українства. 1994 року Володимиром Пилатом була видана книга “Бойовий Гопак”, яка стала основою нового бойового мистецтва.

У 1996 році 18-19 травня у Львові було проведено Перші Всеукраїнські Змагання із Бойового Гопака, в якому взяло участь понад 150 змагальників. У 1997 році 10-13 квітня у Львові проведено другі Всеукраїнські Змагання із Бойового Гопака (300 учасників із 8 областей України). Сьогодні на Україні близько 7-ми тисяч гопаківців!

У Бойовому Гопаку шлях воїна починається із новака і передбачає сім рівнів зростання майстерності: “Жовтяк”, “Сокил”, “Яструб” – учнівські; “Джура” – перехідний рівень майстерності (від учня до майстра). “Козак”, “Характерник”, “Волхв” – мистецькі рівні майстерності (див. мал. стор. 6).

Міфологічна концепція Бойового Гопака орієнтована на орійське походження українського народу та його велику спадщину. Філософська концепція збудована на крапцях здобутках націоналістичної еліти Української Раси.

Головні напрямки: Потужна звитяга із силами Темряви і Зла в ім'я торжества Світла, Добра і Любові – позитивної творчої сили, що сприяє розширенню Всесвіту, творенню найдосконаліших форм життя, трансформації тілесного в духовне.

### **Бойове мистецтво Спас**

Без сумніву, Запорізька земля, яка тримала таких видатних лицарів, як цар скитів Ідантірс, князь Святослав-Переможець; гетьманів – Байду-Вишневецького, Івана Підкову, Петра Сагайдачного, Богдана Хмельницького; кошових – Івана Сірка, Костя Гордієнка –

зберігає в собі невичерпне джерело Мудрості, Волі і Слави. Не одне покоління предків наших збиралося на Хортицьких кручах, щоб



**“Лавна на Лаву”, один з видів боротьби застосований на Запорізьких змаганнях**

захистити землю пращурів своїх. Долини, яри, балки, кожен камінчик зберігає пам'ять про велич і славу їх. І хіба могло бути так, щоб тут, де повітря наповнене легендами, не відродились нащадки “славних пращурів великих”?

Спочатку було слово. Слово передане від пращурів. Прийшов час і слово покликало до дії. Впали закови, прокинулась Воля!

Вже сьомий рік на Запоріжжі діє Школа Запорозького традиційного козацького бойового мистецтва “Спас”, під керівництвом **Олександра Притули**, яка ставить собі за мету відродження фізичного гарту і вміння, бойового мистецтва, а головне – духу Землі нашої. Потрапити до гурту можна лише за ухвалою Козацького Кола. Проїшовши певний рівень підготовки учень здобуває звання молодика, проходить шість ступенів вишколу, вивчаючи основи бойового мистецтва, лікування, опановує народні звичаї. Триває навчання 7-8 років. Після проходження шести ступенів молодик складає іспит на козака.

На сьогодні відділи Школи “Спас” діють в Бердянську, Вільнянську, Гуляйполі, Токмаці Запорозької обл., Олександрії Кіровоградської обл., Києві, Полтаві. Минулого, 1997 року, Запорізька Школа “Спас” отримала юридичний статус, зареєструвавшись на рівні області. З квітня 1998 року у Запоріжжі діє перша в Україні Міська козацька дитячо-

юнацька спортивна школа бойового мистецтва “Спас”. Щоб підготувати інструктора-наставника треба не один рік, цьому сприяє проведення семінарів. За останні два роки,

органах і Збройних Силах України.

Зародившись в давні часи, бойове мистецтво отримало новий розвиток завдяки старанням **Олексія Кадочнікова** і **Олександра Ретюньського**. Для вихованців їх школи характерна робота у трьох вимірах з включенням до руху всіх груп м'язів і виконанні захисних та нападаючих дій в стані розслаблення. Як показує практика, така техніка в умовах дійсного поединку дає найвищу ефективність.

Федерація сприяє розвитку самбо в Україні. В результаті сумісної роботи спеціалістів Національної Академії Внутрішніх Справ України та ФРБМУ створена команда майстрів самбо і дзюдо, представники якої щорічно стають переможцями міжнародних та національних змагань.

ФРБМУ проводить наукову роботу, розробляє поради по оптимальній поведінці співробітників міліції в екстремальних умовах. ФРБМУ запрошує до співробітництва всіх, кому не байдужа доля вітчизняних однобоств.

Цього року, під редакцією Управління професійної підготовки ДУРЛС МВС України, за співавторства Яна Доброжияловскі (Польща), Ігоря Шмигіна та Президента ФРБМУ Бориса Шаповалова побачила світ перша книга чотири томника – “Бути незборимим”. В додаток до книги була випущена відеокасета, яка наочно відтворює написане.

Школа Української Козацької Боротьби “Хрест”

Ця школа розпочала своє існування в 1992 році, як експериментальна група, а в 1994 році була зареєстрована при Тернопільському Крайовому Коші Українського Козацтва.

В основу школи боротьби “Хрест” покладено один з різновидів давньоукраїнського лицарського бойового вишколу, який був відновлений **Ростиславом Дроздом** на основі історичних джерел, аналізу етнографічного матеріалу і національного фольклору, а також власних пошуків під час мандрівок теренами України.

Структура “Хреста” багатоступенева, і передбачає поступове і міцне оволодіння різноманітними прийомами боротьби, основні



Мал. 204. Зачіска „Жовтяка“.



Мал. 205. Зачіска „Сокола“.



Мал. 206. Зачіска „Яструба“.



Мал. 207. Зачіска „Джури“.



Мал. 208. Зачіска „Козака“.



Мал. 209. Зачіска „Характерника“ і „Волхва“.



такі семінари відбулись в Заліщиках, Бердянську, Києві, Одесі і неодноразово на Запоріжжі.

Віра в “правду прадідів велику” і Любов до рідної Землі є складовими ества “Спасу”.

## Українське бойове мистецтво “Сварга”

Один з різновидів українського бойового мистецтва, що вбирає в себе елементи дохристиянської бойової виучки, притаманної стародавнім Волхвам. Постає у народних легендах, як один із дійових засобів опору татаро-монгольському вторгненню.

На початку 90-х років, “Сварга” почала відроджуватись на Закарпатті під керівництвом **Стрельцова Дмитра Георгієвича**.

Федерація Руського бойового мистецтва України (ФРБМУ)

Заснована в жовтні 1993 року з метою вивчення та розвитку бойових мистецтв Київської Русі, використання бойового досвіду слов'ян в навчанні і вихованні молоді при проходженні служби в правоохоронних

такі:

· *Пря* – боротьба, завдання якої полягає у витисненні супротивника за межі змагального кола, або виведення його із стану рівноваги

· *Джунка* – боротьба без підніжок і захватів нижче пояса

· *Валка* – боротьба з підніжками без захватів нижче пояса

· *Борня* – боротьба з підніжками і з захватами нижче пояса

Вони можуть проводитись в суворо обумовленому, в обмеженому або довільному захватах. Основу технічних прийомів складають: вергузбивання і утримання. Поединки проводять в колі на землі або на спеціальному борцівському килимі.

Потреба в поверненні до власних звичаїв,

для сьогоднішніх українців, є нагальною. Особливо це стосується молоді – майбутнього України. Без цього, впевнений поступ до непростого співіснування держав і націй, буття майбутніх українців не в ролі прохачів і не на задвірках майбутнього – неможливий.

Що може бути кращим, як не відчуття гордості за власний Нарід, за приналежність свою до нього? Нам справді є чим пишатися і гордитись!

А як до цього найкраще дійти, як не перейняттям слави “прадідів великих”. Саме це і є головним завданням Українського бойового

мистецтва, яке виховує сильних, і духом, і тілом, нащадків.



**Фестиваль збуджував Дух  
Козацький не тільки борнею...**

Юрій Шилов

Кандидат Наук Інституту Археології

## МАГА ВІРА України-Руси

Цій події не то рік, не то двадцять, не то близько 10,000 літ. Залежить, звідки починати відрахунок: від часу випуску книги Харківським відділом РУНВіри (Рідної Української Національної Віри), від часу її випуску в США, Канаді, Австралії, Великобританії, східній Німеччині, або від “10,979 року Дажбожого” – як написано на заголовній сторінці першого видання. Там же написано:

ВЕЛИКЕ СВІТЛО ВОЛІ  
співвідношення  
*віри, науки, філософії, історії*

На звороті заголовної сторінки і на обкладинці (Харківського видання) вказано автора 1427-сторінкової книги – Лев Силенко. Він – сучасний, до сьогоднішнього дня живий, Пророк. За котрим, в написанні книги і в розробці її концепцій, стоїть канадійський Інститут Володимира Шаяна, чия діяльність по вивченню санскритських (ведійських) відповідностей в українській культурі почалась ще в 30-ті роки; примітим, що в

книзі про це – ні слова.

Після змісту книги стоїть вислів, уривок з цієї ж МАГА ВІРИ (Величної Віри): “Протилежності в розуміннях Бога звеличують духовне життя Людства”.

“Зміст” подано двічі: за сторінками, в послідовності 52 розділів або “днів” (тижнів року?) – а потім, в рекомендованій послідовності засвоєння видання. В другому випадку, послідовність викладення така:

· про Будду як виходця з сако-скифського роду, що означає він був споріднений з скифами та слав’янами Наддніпрянщини;

· про Дажбога як Дателя Буття;

· про особливості Старого Завіту як першооснови юдаїзму і християнства;

· про споконвічний український (руський, слав’янський) рід;

· про Заратустру як виходця з ірансько-скифського роду;

· про Безкінечність всесвіту і людську Свідомість;

· про РУНВіру;

(продовження на стор. 9)

# When tryzub meets swastika

## 'Aryan' Ukrainians resurrect pagan beliefs

By Lily Hyde  
POST STAFF WRITER

Yaroslav Babych regards the sale of Ukrainian land to foreigners as anathema, and thinks the statues of Lenin in Kyiv should never have been torn down. Yet Babych is anything but a communist. He arrives at those positions from quite different premises.

Babych is a neo-pagan, or as he prefers to be called, a native believer. He is a member of the Reformed Ukrainian Native Faith, or RUNVira, a nationalistic religion whose followers believe they are recreating the pre-Christian religion of Ukraine. The two things this group holds most sacred are land and ancestors.

"Every normal race should respect ancestors, home and country," Babych says as he sits in the grass beside the foundations of the ancient Desyatina church, built not long after Christianity was introduced to Kyivan Rus.

Babych is not interested in the foundations, unless to revile them. Instead he points out a peculiar round stone construction with four arms, like a cross.

Babych says it is a reconstruction of a sacrificial block from a native Ukrainian church — although he hastens to add that the sacrifices were milk, flowers, fruit and grain, not blood. The four arms represent the seasons, the four compass directions, the four faces of the god of wisdom, or the four arms of the swastika, he says.

The native faith, according to believers, has been around for 10,000 years. Native believers worship the elements and the seasons through an arcane hierarchy of symbols. They reject any religious ideas that have been imposed on Ukraine from abroad, writing off the last thousand years of Ukrainian Christian history as an unfortunate aberration in the true scheme of things, in which Ukrainians worship god in their own way.

It therefore seems ironic that the native faith, in the form it is practiced today, was developed not in Ukraine but America, and from many of the same ideas that inspired Hitler's Third Reich.

It began in a Germany recovering from the aftermath of Hitler's drive for a purified Aryan race, when two Ukrainians met in a camp for displaced persons in Bavaria. They too discussed the Aryan race of white Indo-Europeans, inheritors of the knowledge of the Hindu Veda.

The two Ukrainians, however, had a slightly different interpretation of who the Aryans were. Volodymyr Shayan and Lev Sylenko believed that knowledge of the Veda had been brought to Northern India by peoples from the Dnieper river, making Ukraine the birthplace of Indo-European civilization.

Shayan and Sylenko both emigrated, Sylenko to the United States. In 1968 in upstate New York he founded RUNVira, and wrote the book, *the Maha Vira*, on which the faith's tenets rest.

Sylenko's books and teaching circulated in Ukraine in the 1970s, where they attracted patriotic Ukrainians. But the revival of the native faith in Ukraine didn't really get started until 1992, when the faith was registered.

Sylenko has not visited his spiritual followers in Ukraine, to the puzzlement of Ukrainian high priest Bohdan Ostrovsky, and some native believers in Ukraine already believe that their young faith has outstripped its founders.

"Ukrainians shall not have holy places outside Ukraine," says Babych, a lawyer in his 20s. "I don't believe in the development of the native faith in America. ... [Believers] come here [from abroad] and we meet, but we don't understand each other."

RUNVira's appeal is to patriots interested in history and tired of being dismissed as a peasant nation.

"I thought it was shameful that we were the kind of race the history books wrote were stupid and understood nothing," he says. "I couldn't see how such a stupid people could have produced a great grain-producing culture, the Trypillia culture."

The committee for religious affairs registered 32 RUNVira affiliates in Ukraine in 1996. In Kyiv the sect holds services, sport and embroidery groups, reviving ancient traditions and reclaiming others that have been taken over by Christianity.

"God is the world's action in a given moment, this is secret, enigmatic action which people haven't fathomed yet," says Ostrovsky, whose sweeping moustaches preside solemnly over the weekly service in Kyiv. "We don't try to picture god, we see him in his actions. ... Christian have to believe in what is said to them ... we are supported by science."

Slavs worship many gods in one god, Babych says. There is the svarha or swastika, which represents the highest creation or creator. There are Svetovir and Perun, gods of strength and wisdom. There are the four gods of the seasons. "We can't see the perfect one god but we can see his many manifestations," he says.

According to believers, the pinnacle of Ukrainian achievement was 6,000 years ago, when the Trypillia culture was building huge and complex settlements.

RUNVira believers claim their religious beliefs stem directly from that period.

"What we have now are the rags of what was before," Babych says. "People have been celebrating these ancient festivals for thousands of years. ... [Christians] decided to take these festivals for themselves. They turned the meaning upside-down and these days not many people understand them."

For example, Babych points to Ivana Kupala, the midsummer festival that Ukrainians celebrate two weeks after the longest day. Native believers have returned the festival to its astronomical date and have got rid of "Ivana" (John the Baptist) while keeping the fertility rituals of "Kupala," the summer god.

A new movement originating in Lviv also claims that Ukrainian classic, the Cossack dance, claiming to have transformed it back into the martial art it originally was. Expounded in a 1994 book by Volodymyr Pilat, Boyovy Hopak [The Fighting Dance] is also based on the premise of the supremely civilized Aryan race, explains Bozhedar Marchuk, a trainer.

Each "race" — black, white or yellow — has its own physique and its own mentality, he says. Thus, he says, although Asian martial arts have spread all over the world, other races will never be able to excel in them.

"I came to this from karate," Marchuk says. "I achieved a very high level in karate, but then I realized that to get any further I had to be Japanese."

"The white race have had the longest period of development, and especially Ukrainians and Ukrainian land," he added. "I think all the achievements of civilization are passed on through the

genes, and we can take them from our subconscious, and that will tell us how to defend ourselves."

The 25 assorted youths assembled for a training session go through movements that look most like boxing, somewhat like karate and a little like Cossack dancing. Not all are members of the RUNVira congregation, but the higher the spiritual level, the more effective the fighting skills, Marchuk says.

"Our enemies are most afraid of the Ukrainian fighter who is armed with knowledge, a world-view and a martial art," Pilat wrote in his book.

The faith's nationalism has attracted the attention of the extreme nationalist party the Ukrainian National Assembly, Babych says, and though he says native believers do not support UNA's rabidly nationalistic stance, he himself is in favor of the paramilitary training obligatory for members of the UNA-affiliated group Ukrainian National Self Defense.

Defense of the nation is a principle of RUNVira, as for believers the church is the state and the state is the church.

"The Ukrainian state is a holy thing, the Ukrainian earth is a sacred thing," Babych says. "Patriotism is in the first place."

It is easy to see insidious links with the ideology that inspired Hitler's third Reich, as RUNVira shares the same roots, the same Aryan ideal and many of the same symbols, including the lightning sign that signified the SS and the swastika (in the reverse direction, with curved arms).

"The Nazis drew the wrong conclusions from this knowledge," Babych says. "We need to defend our own land, but not conquer others. That's the difference."

перекладі це більше означає язичницька — значить національна, Аріяна, або Оріяна — стара назва України-Русі, що походить від слова "орати", а оріяни — це землероби.

Очевидно, і поняття про Свастику подано, не як про символ вічного відродження, а в оскверненому фашистами розумінні символу войовничого і загарбницького націоналізму. Хоч і під символами хреста і Давидової (шестикутної) зірки теж велось завоювання інших народів і знищення їх духовності, але світ не зважаючи на це все ж користується цими символами. Відродження національного патріотизму прирівняли до загарбницького націоналізму!

Для прикладу. Уявіть собі, що захищачись від напасника ви його вбили. Значить ви — вбивця. Вбивцею є також і той хто воює, щоб пограбувати. Очевидно, що є різниця між обома вбивствами. Ось так і з націоналізмом.

На протязі довгого часу різні народи світу розвивають свою національну боротьбу. До речі, не тільки на території своєї держави. Але, якщо когось лякає навіть слабенька спроба українців відродити самих себе, то за цим треба шукати більш вагому причину. Чому все українське намагаються душити в самому зародку?

До речі, в книзі "The kther Holocaust", Б. Витвидкий оповідає, що нацисти вважали українців напів-людьми і напів-мавпами. ... "Прямо кажучи, ми тут серед Негрів" — так казав Ерік Кох на одному з зібрань у 1942 році.

## Коментар Редакції

В англомовній газеті Київ-Пост від 22 вересня 1998 року з'явилась стаття, як відгук на відродження бойового мистецтва на Україні. Стаття виглядає нейтральною і претендує на об'єктивність, але з насторожуючою назвою: "Коли Тризуб стрічається з Свастикою" і додано підзаголовок-пояснення: (Аріяни-Українці відроджують поганські вірування).

В англійській мові слово поганська віра не має того негативного значення як в українській мові. В



- про українську (руську) культуру до Хрищення;
- питання і відповіді про співвідношення РУНВіри і християнства;
- про національну культуру після хрищення України (Руси);
- про обряди поховання;
- про Рим і Візантію – христителів України (Руси);
- про велич Дажбога і національної віри;
- про завдання самовдосконалення рунвістів і Закони Правильного Життя;
- про Совість Історичної Науки та вірне її викладення від крижаної епохи до сучасності;
- про титули та їх історію;
- про культ боговибраного провідника (харизматичного лідера);
- про згубність прийняття чужої віри і приниження рідної;
- імена рідні й чужі

Навіть з описання “Змісту” видно, що “МАГА ВІРА” Лева Силенка являється:

1. *язичницькою* (українсько-національною) заміною біблійського вчення
2. твором ідеологічним, притягуючим
3. не стільки релігійного як науково-популярного жанру (див. вище опис заголовної сторінки)

Пункт (1) в декількох місцях книги розгортається так: *язичництво* – староруський і церковнослав’янський синонім народності або націоналізму, нестерпне для християнства з точки зору власного, споконвічно заявляемого, *інтернаціоналізму* ( *м і ж н а р о д н о с т і* ).

Примітим, що точно таке ж пояснення протистояння церковного християнства і споконвічного язичництва дає і Л. Н. Гумільов. Язичницько-націоналістичне натхнення Л. Силенка спрямоване проти церковної брехні про міжнародно-інтернаціональну природу християнської релігії. Покладаючись на літописні та інші джерела, автор не один раз розкриває таку гірку правду, що руйнуючи народні святині України (Руси), церква насаджувала чуже країні володарювання націоналістів Візантії, Риму і стоячого за ними юдаїзму (гебрійського націоналізму, і за Л. Силенком, і за Л. Н. Гумільовим). Зазначено, що зацікавлення

останнього ще й досі стоять за церковно-патріотичним покликком – “викорчування язичництва із християнства” – православного, католицького і уніатського різновидів...

По задуму і виконанню МАГА ВІРА – перше свого роду видання, не тільки українського і загальнослав’янського, але й взагалі індоєвропейського націоналізму (язичництва). Цей основоположний твір та ідеологія за ним (офіційно зареєстрована в законодавчих органах США як одна з сучасних релігійних течій) вповні сходиться з семітськими (гебрійською і арабським) Біблією і Кораном. Сходиться стилем викладення, побудовою, особливостями відображення миротворення та викладення історії, приєднанням суспільства до Бога, виявом Його споконвічності в національному (українсько-русько-слав’янському) Своєму проявленню; разом з тим Мага Віра вигідно відмінна від старих священних писань включенням досягнень науки – її і природних, і гуманітарних дисциплін.

“Сонце – Вода – Земля, це Свята Тройця Дателя Буття” – Дажбога. “Дух і Матерія близнята”; гармонійно поєднуюча їх “Воля – Надбог, і ім’я Її Дажбог” (МВ 3:20,24). “Я, Дажбог, Я в Усьому і Все в мені... Я, Дажбог, Самонаснажуюча Первооснова Вічної Дії” (МВ 22:111). “Дажбог віруючих не карає. Той хто забув про Дажбога, сам себе карає: еднаючись з діями зла, карає себе собі на загибель” (МВ 51:84).

Український (Руський) націоналізм МАГА ВІРИ, терпимий до інших націй і вір, але беззаперечно проти любих іноземних вмішань. Такий націоналізм протистоїть (захищений від), в основному, націоналістичному поширенню юдаїзму, християнства та ін. З названого поширення зрозуміло: від часу хрищення Руси, і до тепер, вони

цілеспрямовано викорчовують язичництво, а саме (див. вище) споконвічну нашу культуру. Важче, тяжче – але необхідно! – зрозуміти звинувачення, які Лев Силенко висуває від імені України (Руси) проти “Московитії” (Росії). Зупинимось на цій властивості МАГА ВІРИ.

Книга починається описанням деяких моментів з біографії автора: *“Мій покійний прадід був волхвом – він жив більше, як сто літ, він мені казав, що було Дажбоже Явлення біля [річки] Раті, в гаю, і тому й село наше назване БОГОЯВЛЕНСЬКЕ... Він [дід], одягнувши білу полотняну сорочку, зібрався, як на свято, і пішов на кладовище, щоб біля могили дідів своїх почати умирати. Стривожилася місцева влада, його вночі вивезли, як небажану в селі людину...”* Це трапилось в часи колективізації, зразу після виселення в Сибір (за незалежний звичай, як “ворога трудового народу”) батька автора, який пізніше і сам постраждав “від радянської влади” і, після табору, опинився в США. Там, згадуючи улюбленого діда-язичника, Лев Силенко пише: *“на чужій чужині вшановую ім'я Твоє, і сповіцаю, що Ти живий у моїй душі, зерна Твоєї таємної науки я довго хоронив у душі моїй, та більше тайти не можу! З Твоєю духовною печаттю утверджую і голошу науку Рідної Української Національної Віри”* (МВ 1:11-13).

Тут і далі радянська влада неправомірно отожнена автором з Росією – і це посилює його антимосковський настрій. Автор ні де не вказав на сіонське коріння “інтернаціоналізму Ленінського Совнаркому”. Подані прорахунки посилюють спрямованість і помітно шкодять книзі.

Більш правомірний настрій Л. Силенка вказано відносно попередніх подій X-XIX століть нашої історії. Переглядаючи разом з автором сторінки монастирських літописів, а також книг російських і українських істориків, доводиться з жалем не раз признатись, що затвердження Московського князівства, а пізніше царства, в багатьох випадках відбувалося за рахунок не тільки пограбування надбань, але й честі Київів – “матері міст руських”. Так, князь Андрій Суздальський (пізніше церквою названий Боголюбським) відправив посольство до патріарха в Константинополь – і отримавши від нього якусь відповідь і освячений меч, вторгнувся в 1169 році в Київ, де *“грабиша за 2 дні весь град, Подальє і Гору, і монастирі, і Софью, і Десятиньную Богородицю, і не бисть помилуванія нікому же ніоткуда же, церквам горящим, крестьяном убиваємом... і взяша іменья множество”*. В наступньому році

## Після набігу Андрія Боголюбського, “Матір Міст Руських” назавжди втратила звання столиці Руси

частину цього “іменья” Андрій Боголюбський відправив візантійському патріарху, за що князівський посол Феодор був висвячений на сан єпископа, і після повернення в Суздаль *“мучилъ людей в селахъ; даже распиналъ нѣкоторих, вижигалъ глаза, рѣзалъ язики, единственно для того, чтобы присвоить себѣ ихъ достояніе”*. Князь своєму єпископу у тому не заперечував, а в 1174 році був убитий вище згаданим патріаршим мечем, своїм же ключником і племінником московського боярина Кучки, який зазіхнув на схований Боголюбським залишок київських скарбів (МВ 24:269-275). Котрі були вивезені Кучкою в Москву, де згодом попали в руки князя Івана. Той

вислужившись перед Ордою отримав ярлик – “білий князь”, що дало йому право збирати для них дань з інших руських князівств замість татар, і дало можливість Москві зібрати докупи руські землі. Великий князь Іван, у відзнаку вдячливості, подарував ординському хану Узбеку значну частину київських скарбів, за що і отримав від ханши прізвисько Каліта – “Мішок золота” (МВ 26:200-201).

Після набігу Андрія Боголюбського, “Матір Міст Руських” назавжди втратила звання столиці Руси. Але, по прийнятій Візантією і православною церквою звичаю, митрополитів, а пізніше й патріархів, присилали з Константинополя в Київ. Зібравши тут “дари” для Константинопольського Патріархату, чужоземні ієрархи переселялись в Суздаль або Владимир, а після татаро-монгольського нашестя – постійно в Москву, до переважної князівської влади; “немає влади, як не від Бога”. Вийшло так, що православна церква допомогла Московитії не тільки підняти вище Київської Руси, але й притертись до Золотої Орди...

Подібно своїм попередникам петрівського і подальших часів, сучасні російські націоналісти можуть, природньо, по-своєму перенаголосити свідчення літописів, на які посиляється автор МАГА ВІРИ. Все ж таки, не слід відкидати її зауважень; без їх врахування русько-українсько-білоруське братство не скріпити.

(продовження в наступному числі)

## Як Читати Письмо Етрусків

Етрусський алфавіт не має голосівок так як і Фінікійський. Голосівки доставляються при читанні. Фінікійське письмо завжди читається з права на ліво. Письмо Етрусків читається з ліва на право, а також з права на ліво. Отже, відрізняється від методи читання Фінікійського письма. Я думаю, що найлегше мені буде передати читання письма Етрусків за допомогою прикладів, підбираючи відповідні для цього написи.

Однолінійні написи завжди читаються з ліва на право, якщо писані горизонтально. Як приклад, нижче подаю однолінійний напис з надгробного каменя.

Значення: "Чи вам лубиж тужити. Ма

•JAMVAIYIYPIANZJZAIENIENIAIYI2AG

**Божітиочі Левійуізвезиж(висоти)увиж бо (придивись) у затиші Бога."**

Другий напис складається з двох рядків. Цей напис повинен читатися так: перший рядок (позначений стрілкою) з ліва на право, а другий рядок (також за стрілкою) з права на ліво.

Значення: "Вродивсь, Левій Панзубач."

Вище поданий зразок є з надгробного

→ 39032:J31 7  
 )AIM1 ←

каменя; без малюнку. Написи з малюнками читаються так само, з маленькими відхиленнями. Нижче подаю малюнок, де жінка тягне під пахою чоловіка, який

покірно піддається брутальній поведінці жінки, не зважаючи на те, що в руці він тримає макогона чи кусок полна. Напис пояснює чому він не обороняється.



Значення лівого напису в ногах чоловіка: "Зловила я удвох (разом)". Значення правого напису у ногах жінки: "Ще не каралам."

Як бачите, обидва написи читаються з ліва на право.

Третій напис з малюнком, поданий нижче, має іншу тему. Тут бачимо двох вояків у бойовій позиції. Науковці назвали цей малюнок "грецькі боги граються". Хоч ми знаємо як читати, але перш за все,

Б - A	Н - V
В - M	П - 1
Г - 8	Р - D
Д - O, O	С - ~
Ж, З - П, I	Т - #, X
Й - A	Х - W
К - K	Ц - W
Л - J	Ч - )
М - M	Ш, Щ - V

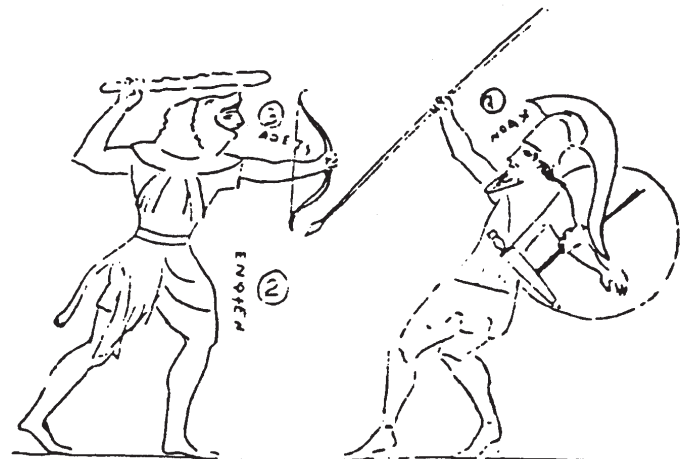

придивілось до цього малюнка.

Вояк з правого боку був готовий кинути списа на вояка з лівого боку. Але його взяв страх, і він опустив списа. Вояк з правого боку має дуже не придатну зброю проти списа. Він без вагання наставив лука без стріли, а в правій руці тримає кусок дерева.

Значення напису перед вояком (читається з низу в гору): “**Задирака**”. Значення напису з лівого боку: “**Звіту дожив**”. Значення напису між головою і луком вояки: “**Обдуй та се...**”

З малюнку легко здогадатися чому. Колись лук був страшний, бо ним можна було вбивати здалеку. Отже коли він наставив лука без стріли, вояк “задирака” злякався і опустив списа. Тоді, звичайно, вояк герой підбіг “та се...”, тобто вдарив задираку поліном, яке він вже тримав у правій руці. Заголовок цього малюнку повинен бути “**ХВАЛЬКО**”.

Той хто пережив війну завжди має щось розповісти. Звичайно, правда не цікава, отже треба прикрасити. Вояк з лівого боку прикрасив занадто. За його хоробрість, товариші нагородили його срібним дзеркальцем. На зворотній стороні цього дзеркала вирізблений вище поданий малюнок. Звичайно, мотив був взятий з розповіді вояки. Цю нагороду він забрав з собою в могилу. Археологи віднайшли багато таких дзеркал. Написи на таких

дзеркалах завжди відображують життя людей отримавших їх.

Подаю ще один малюнок для прикладу, який може бути названий “іхав козак на війноньку”.

Значення напису зліва, коло дівчини (читається згори вниз): “**Де Божеж, Божеж ляже доба луниж.**” Значення відповіді вояка (читаємо перший рядок зверху вниз, а другий знизу вгору): “**Де Богбабулькаж, жеб казиж (казки) льудубули.**”

Нижче, подаю переклад і оригінал тексту, позначеного стрілками, що показують напрямок читання. Рядки в

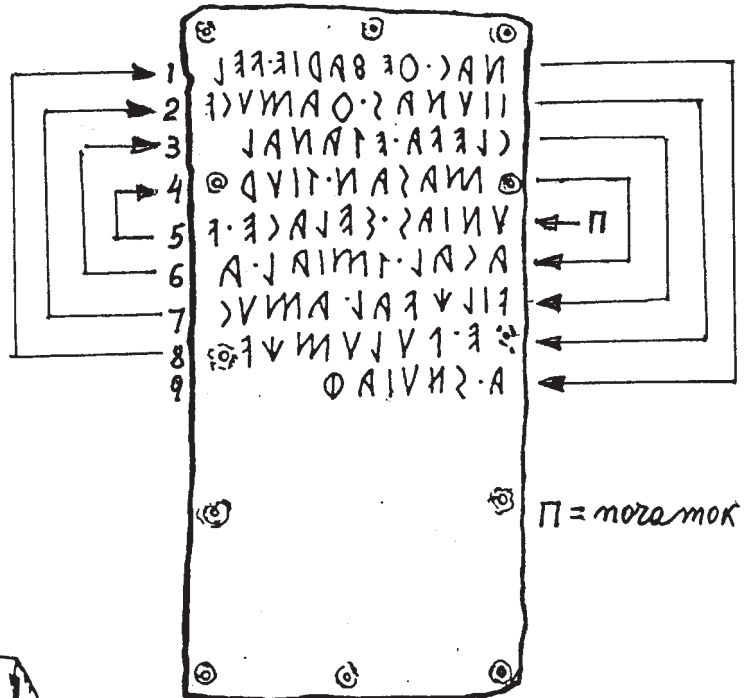

оригінальному тексті і в перекладі пронумеровані.

- 5 - Унижеж боусі, се вильуби чув. Є
- 4 - рана житья, же бо у собі ма.
- 6 - Бачубуле, томуж було, бо
- 3 - льуби обітьав (обіцяв). Баю велич,
- 7 - є жалі що є і було, бо мена це.
- 2 - В чину ми буде, се бо знаж,
- 8 - ви поньали і нам щує.
- 1 - Левію, ви зареу Бога-воді, це Боже
- 9 - боусе знаж і буде.

Читач напевно помітив, що Етрусські писали так, як господар поле оре. Такий текст дуже важко відчитувати тому, що не має знаків де починається і де кінчається параграф. Я надіюсь мої приклади читання письма Етрусків навчать читача і направлять на вірний спосіб читання.



# ІСТОРІЯ ЕТРУСЬКОЇ ВІРИ І ВОРОЖІННЯ

За останніх 200 років багато написано про етрусків. Але чим більше про них пишуть, тим більше виринає питань, на які науковці не можуть відповісти. Як це могло статися в людській історії з народом, який проіснував на теперішній території Італії від 900 до 100 років (до н.е.), залишивши по собі більше як 13,000 різних написей, яких науковці не можуть читати. Як це так сталося що, нарід, який досягнув високої культури, зник безвісти? Народ, алфавіт якого ми вживаємо до сьогоднішнього дня, хоч ми називаємо його латинський. Але ця загадка є не сьогоднішня. Вона тягнеться з давніх часів.

Приблизно 700 років (до н.е.) грецький історик Діоніс з Гелікарнассус писав про етрусків як корінних жителів теперішньої Італії. Він писав, що Римляни є грецького походження, отже не є варварами. Але етруски, на його думку, були варвари, бо їх мова і культура відмінна від грецької і римської.

У п'ятому столітті (до н.е.) другий грецький історик Геродот писав, що етруски прийшли з Малої Азії. Про їхню мову він сказав, що вона не така як грецька. Він подав пару етрусських слів, які не є нічим іншим, як вигумкою Геродота. Світові історики вважають Геродота батьком історії. Але коли я прочитав його історію, мені не все стало зрозумілим. Чому?

Свою славу історію Геродот писав в Італії в часи, коли держава і наука етрусків були на високому рівні тодішнього світу. Пробувши там щонайменше 15 років, він не завчив жодного слова з етрусської мови. Навіть людина з мінімальною освітою завчить слова і їх значення з середовища, в якому живе. Подруге, Геродот писав про скитів, які проживали на теперішній території України. З його опису, він був там, бо українську природу і ріку, яку він називав Бористіна (Дніпро), він описав правильно. Про народ так, як і про етрусків, він сказав, що вони не такі, як греки, отже – варвари. Звичайно, він не бачив жодного села чи містечка, бо за його висловом, люди жили на возах. Заголовок до скитської історії він дав класичною грецькою мовою “Мелпоменем”, тобто, “Мило поменем” (з приємністю згадаймо).

Фальшування історії не є нове. Але ніхто історію не фальшує перед тим, як щось станеться, а завжди після перемоги або упадку держави. Його заголовок говорить,

що це сталося тоді, коли Русь-Україна втратила свою волю і попала під опіку греків чи римлян. З цього всього видно, що Геродот городив не п'ятого століття (до н.е.), а багато століть пізніше. Тому історія збереглась. Отже те, що писали грецькі історики не можна брати за правду. Але греки не одні, що вміли писати. Етруски навчили римлян письма, отже і вони описали по своєму байку про етрусків. Як греки, так і римляни нічого нового про походження і мову етрусків не сказали. Значення слів, які вони подали є неправдиві. На початку (н.е.) римський цезарь Клавдіус написав 20-ти томову історію про етрусків, але ця історія не дійшла до нас. Її знищили.

Римський історик Ліві писав, що римляни посилали своїх дітей до шкіл етрусків. З цього всього видно, що римляни мусили знати етруску мову. Отже, як це сталося, що всі, що ходили до етрусських шкіл, пізніше писали байки про них. Все ж таки вони не могли всього приховати тому, що римські цезарі були також і етруски, які дотримувалися своєї культури і віри. Майже всі римські історики писали, що етруски були дуже релігійними. Їхня віра була пов'язана з ворожбою. Римляни дуже вірили у ворожбу етрусків. Всі римські цезарі, мали при собі релігійних ворожбитів з етрусків. Римляни нічого не робили без одобрення ворожбитів. Коли Риму загрожувала небезпека, вони викликали етрусських жерців, щоб ті молилися і відвернули небезпеку. З римських історичних джерел, жерці етрусків завжди зуміли відвести небезпеку від Риму.

В другому столітті (н.е.) Корніліус Лабео написав заваги про віру етрусків в 15-ти томах. Пізніше римські письменники широко вживали його книги як джерело про етрусків. За його описом, віра етрусків була побудована навколо міфічного хлопчика Тагес, який вчив етрусків віри в Бога і ворожіння. Він оповілає, що це сталося недалеко від міста Тарквінія під час орання, коли з борозни появився голій хлопчик Тагес, який заговорив до господаря. З опису римлян, які взяли з етрусських книг, Тагес виглядав дитиною, але мав розум дорослої людини. Не сказано, як селяни довідалися про появу цього хлопчика, але прийшло багато людей майже з цілої етрусської землі і слухали, що говорив хлопчик Тагес та все записували. Він їх навчив віри і ворожби. Все, що навчив

хлопчик Тагес етруськи записали і в житті практикували. Так раптово, як він з'явився, так і зник з їх очей, залишивши в них те, що вони записали.

Хоч римляни не любили етрусків все ж таки вони використовували їх знання, записане в “Дисципліна етрусків” (знання етрусків) в етруських школах. Такі школи існували ще в 408 році (н.е.) і, мабуть, продовжували існувати до самого кінця римської імперії, а може і за часу християнської ери. Багато книг було перекладено на латинську мову, але “Дисципліна етрусків” не була перекладена і вживалася в мові етрусків. З упадом римської імперії прийшла до влади християнська церква, яка перебрала всю культуру і надбання Риму і, можливо, знання етрусків. Як довго існували етруські школи після розвалу римської імперії – не сказано. Всі автори, які писали про етрусків, завжди брали знання від когось. Ніхто з них не хотів признатися, що вміє говорити і читати по-етруськи. Все ж існують такі деякі докази, що вони подавали правду, але перекручували назви і прізвиська. (Наприклад див. рис. 1). Це є фігура хлопчика етрусків з написом на нозі. Ця фігура тепер знаходиться у Ватиканському музеї. Напис на ніжці хлопчика в оригінальній етруській мові читається так: “Ревія чули миж, бо усе учив і то ми у віру вльага”.

Здається що це є фігура хлопчика, якого римляни називали Тагес, який вчив етрусків знання, віри в Бога і ворожби. На фігурі він зветься Ревій, але можна також читати Равей. Прошу звернути увагу, що напис на ніжці хлопчика зрозуміла українцям і на сьогоднішній день, хоч цей напис зроблено на початку існування держави етрусків, отже, щонайменше 800 років (дцч н.е.), тобто 2,800 років тому. Таких написів є понад 13,000 і всі вони зроблені мовою Руси-України.

Найбільш поширеною ворожбою серед римлян, як мені здається, була ворожба, де вживали овечу печінку. За наукою етрусків, поділ небесного простору має відповідну частину на землі. Тобто макрокосм відображений в мікрокосмі землі, де мікрокосм може бути маленькою частиною на землі, а також і в печінці овечій.

Етруськи вивчали свою віру і ворожбу в особливих школах. Учні в ці школи брали

дуже молодими. Як довго треба було вчитися, не сказано, але з цих шкіл випускали релігійних провідників, отже, можна сказати, що вони вивчали релігійне знання етрусків довший час.

В італійській місцевості Сеттіма, близько Пяченза, знайдено бронзову модель овечої печінки. Вважають, що ця бронзова модель печінки була вживана в школах, де вивчали ворожбу. Печінка є поділена на 40 частин. В кожній частині є написи етруською мовою (див. рис. 3).

Тому що вчені не можуть читати письма етрусків, вони придумали казочку як правду. І так в кожній частині вони якось прочитали назву етруських богів. Отже, збагатили етрусків на 40 богів. Насправді, етруськи вірили в одного Бога. Я ніде не зустрічав іншої назви. Інші боги якщо десь і є, то мені невідомо.

Попередньо, я подав значення, в оригінальній мові етрусків, з ніжки хлопчика Ревія. Нижче, подаю значення, в оригінальній мові, з овечої печінки. (див. рис 2 і 3. В рис. 2 написи з рис. 3 є замінені числами для кращого розуміння).

Як етруськи могли ворожити – мені не ясно. Я розумію значення цих слів чи фраз, але як їх пов'язати не розумію. Тому цілком не дивуюся римлянам, які мусили посилати тих, які хотіли навчитися як ворожити. Це була одна метода ворожіння. Звичайно, таких метод було багато. В дуже скупому описі римські історики описали ворожбу про вік держав народу. Етруськи вживали математику для передбачення віку держав. Як вони це робили римляни не подали. Лише відомо, що все це було описано в “Дисципліні етрусків”. Етруськи передбачали, як довго вони будуть правити. За їхніми підрахунками, вік їх держави передбачався на 10 життів. Вік людини вони брали в середньому 70 років. Отже, за їх передбаченням, мали правити 700 років, а після цього їхня система управління завмре. Вони помилилися на 100 років, бо правили 800 років а не 700.

Хоч я не знаю як ворожити, все ж таки зацікавився, чи можливо передбачити наперед вік держав. Історія вчить нас про різні культури й імперії, які існували. Хоча переможці пишуть і фальшують історію, все ж таки, за поданими історичними даними, майже всі імперії існували від 700 до 850 років,

Рис. 1



- |                          |                              |
|--------------------------|------------------------------|
| 1. Лише з лиха у них жич | 21. Так жити                 |
| 2. Зишли                 | 22. Рать баче вас            |
| 3. Сеж довело            | 23. Баба довела              |
| 4. Є чесні літа          | 24. Доба клята воде          |
| 5. Вучи                  | 25. Чесне не ти побаче       |
| 6. Полюбляче             | 26. Сіра баба                |
| 7. Љаже твое             | 27. Але чар веде             |
| 8. Лишеж волно жич       | 28. Д (літера Д)             |
| 9. Це чули, зажиті виж   | 29. Носе заре баба і се буде |
| 10. Зажити у двох        | 30. Бута воля                |
| 11. Зима, бо дожив       | 31. Жаль                     |
| 12. За жону бо бери      | 32. Д (літера Д)             |
| 13. Диво то є, бо        | 33. Буде бачу                |
| 14. Діва задоволе        | 34. Хниха љажеж              |
| 15. Діва                 | 35. Були жалі                |
| 16. Добач                | 36. Жди волі                 |
| 17. Чуже поважай         | 37. Ж (літера Ж)             |
| 18. Забаяли всі          | 38. Сеж зато у двох          |
| 19. Себе удоволь         | 39. Ціх ніде добаш           |
| 20. Чесні літа           | 40. Досі дожите              |



Рис. 2



Рис. 3

а потім розпадалися, і нові поставали на їх місця без бою або з маленькими сутичками. Найкращий доказ є російська імперія. Приблизно 800 років від часу заснування московське князівство почало розпадатися. Якщо етруськи знали, як передбачати, то можна сказати, що приблизно за 50 років залишки російської імперії розпадуться і

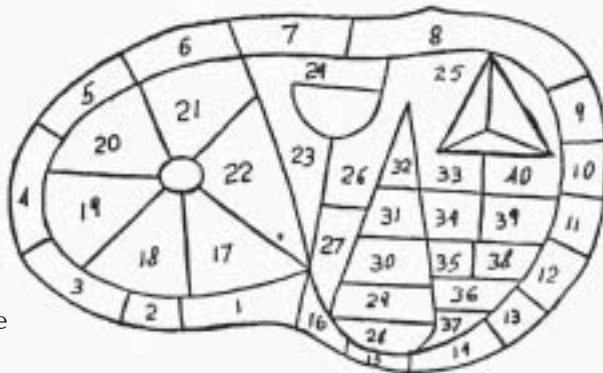
лишиться тільки московське князівство, з якого все це лихо почалося. Етруськи вірили, що вік кожної людини, а також і держав, визначається вищою небесною силою – Творцем.

## Інтерв'ю з Українським Римо-Католицьким Єпископом

19-го вересня 1998 року до польського костьолу в Йонкерсі, Нью Йорку, прибув Київський римо-католицький єпископ Широкоградюк (Ш), саме там, Самобутня Україна Русь (СУР) мала нагоду взяти інтерв'ю у єпископа.

**СУР:** Де ви народились?

**Ш:** Я родивсь на Україні, біля міста Кам'янець-Подільський. Там закінчив школу, і відбув армію. Пізніше пішов до семінарії, у Ризі, там вчився п'ять років. І чотири роки тому був назначений єпископом...

Служба божа у нас, на Україні, проводиться в римському обряді, на українській, російській, і навіть, французькій та англійській мовах. Так що, якщо будете в Києві, то ви будете мати можливість почути службу божу на всіх язиках. В церкві св. Олександра служба проводиться на шести мовах.

**СУР:** ...Але українська – наша, свята мова...

**Ш:** Ну, звичайно, для кожної людини рідна мова є свята.

**СУР:** З якою ціллю ви приїхали до Америки?



(зліва направо) польський ксьонз, р-м Л. Драпіко (СУР), єпископ С. Широкоградюк і р-т С. Гулак (СУР)

**Ш:** До Америки приїхав, перш за все, на запрошення однієї конгресменки. Вона була кілька разів на Україні, і запросила мене відвідати Америку, щоб ознайомитись із життям церкви, з

життям людей. Вона мені полагодила зустрічі з людьми, і я побачив інші церкви.

**СУР:** Ну, дай Боже, щоб ваш приїзд допоміг нашому народу. То, саме головне.

**Ш:** Так, так, дай Боже...

**СУР:** Які ваші плани надалі?

**Ш:** Буду працювати – служити Богу.

**СУР:** Яким ви бачите спосіб служіння богу? Я не думаю, що тільки проповідь у костьолі чи церкві є служінням.

**Ш:** Ви знаєте, не тільки проповідь, а ми служимо теж і духовному розвитку молоді. Ми дуже багато робимо для допомоги дітям, сиротам і потерпілим Чорнобильської аварії, оздоровлення цих дітей, надаючи різні можливості відпочинку. У нас зараз є така організація католицької церкви,

котра єднає всіх людей, незалежно від конфесії, народності чи нації...

**СУР:** ...Тобто – інтернаціональна...

**Ш:** Так, так, ми приймаємо всіх людей. Ми стараємось допомагати у різні способи.

**СУР:** Так що, ваша місія, це для Ватиканської церкви?

**Ш:** Ні, зачекайте – для Христової церкви. Я дуже радий, що мав нагоду з вами поспілкуватись.

На прощання ми обнялись з ним як рідні брати. Нажаль, єпископ не мав так багато часу для довшої розмови, але люб'язно погодився сфотографуватися на згадку.

Бажаємо, щоб наші читачи самі зробили висновки з цього інтерв'ю.

## Первородний Гріх

Відомо всім, а найкраще християнам, що починаючи від Біблійної Єви, всі ми заражені гріхом. Даремне намагались вести найхристиянніший спосіб життя і виконувати найретельніше всі 10 заповідей. Всеодно над кожним християнином тяжіє первородний гріх.

Всі ми починаємо життя з первородного гріха – “гріха народження”. В розумінні справжнього християнина, вагітна жінка вважається брудною, аж поки піп не охрестить дитину, тобто не очистить.

Але найнесподіваніше те, що такі “очищені” від гріха діти виростають і одружуються і у них родяться діти, яких знову треба освячувати (очищати) від гріха. Цікаво, де ж тієї скверни набираються діти охрещених батьків?

Стає очевидним, що первородний гріх воскресає кожного разу між чоловіком і жінкою, як тільки вони забажають мати дітей. Для того вони вступають у шлюб, а піп їхні наміри освячує і бажає їм много потомства – значить багато грішити

і не в одному поколінні. Бо в світі ще не винайшли загальноживаного способу робити дітей без “отого гріха”, хоч вчені і стараються. (Цікаво знати: чи будуть мати первородний гріх діти з хімічної лабораторії?)

Треба християнським попам вже сьогодні задуматись над цим, бо “бізнес” їх піде на низ.

В нашій Рідній Українській Вірі любов між чоловіком і жінкою, між матір'ю і дитиною, любов до своєї Батьківщини – не гріх, а святість, бо то дар Божий, даний людині від народження! І діти народжені від любові не грішні, як і жінка що їх народила.

### Байка:

Два ксьондзи (римокатолики) ведуть розмову:

– Чи діждемось і ми коли-небудь дозволу на одруження?

– Ми вже, мабуть ні, хіба наші діти...

## Голос Дажбожичів

Видання Визнавців Української Віри  
(Ч = 7-8, 1977 - 7485 р. травень-червень)

Подаємо лише переклад з книг англійських та інших науковців. Лишаємо право читачеві робити самому відповідні висновки.

1. Алсід, єгипетський Бог, чудодійно за загадкових обставин народився від ДІВИ за декілька віків до нашої ери.

2. Алсід багатьох оздоровив від різних хвороб.

3. Алсід перетворив воду у вино.

4. Алсід також виганяв дияволів з людей.

5. Алсід воскрес із мертвих.

6. Коли Бог Зуліс був розіп'ятий, Сонце перестало світити й наступила темрява.

7. Зуліс разом з Озірісом воскресли із мертвих. Пізніше обидва вознеслися на небо у присутності свідків.

8. У паргаментних письменах славнозвісної Олександрійської книгозбірні (в Єгипті) зустрічаємо запис чудес довершених задовго до нашої ери різними Богами: сліпі прозрівали, паралітики видужували, німі починали говорити, а каліки на обидві ноги



– ходили.

(“The world’s sixteen crucified saviors or Christianity before Christ”, by Kersey Graves, p. 300-301)

9. Мати грецького Бога родила Бога Аполо, була чистою ДІВОЮ і після родів.

10. Коулд, як Ісус, був в той самий час людиною і Богом.

11. Коулд ходив по воді, як пізніше те приписали Ісусові.

12. Коулд словом утихомирював бурі на морі, що пізніше те саме приписали Ісусові.

#### РИМСЬКІ БОГИ:

13. Прометей чудом народився й чудом був спасений від наміру тирана Амоліуса забити його. Те саме додали Ісусові, коли буцім то тиран Ірод мав намір забити його.

14. Боги Сенека й Гесіод лікували хворих, сліпим повертали зір, мертвих воскрешали, демонів виганяли.

15. Обидва були розп’яті й страждали.

16. Сонце перестало світити, коли їх розп’яли й засяяло, коли вони воскресли.

17. Бог Прометей вознісся на небо. Пізніше те саме приписали Ісусові.

18. Бог Аполон преобразився, як значно пізніше буцім то преобразився й Ісус.

19. Аполон був аскет, як те привластивили Ісусові.

20. В дитинстві Аполон продемонстрував виняткову мудрість, як Ісус.

21. Він не був жонатим, як й Ісус не женився.

22. Аполон воскрес із мертвих, як і Ісус.

23. Після свого воскресіння Аполон з’явився своїм учням, як те приписали і Ісусові.

24. Аполон покарав дерево так само, як значно пізніше Ісус покарав смоковницю, щоб вона усохла.

25. Нарешті Аполон вознісся на небо і сів праворуч свого батька-Бога, щоб судити світ.

#### КИТАЙ:

Конфуцій народився за 551 рік до нашої ери. Історія Конфуція напричуд дуже скидається на історію Ісуса.

26. Конфуцій, як Ісус, почав учити в тридцять років.

27. Його записані стандарти моралі схожі з християнськими.

28. Конфуцій мандрував по різних країнах, проповідуючи свої доктрини. Те саме пишуть про Ісуса.

29. Чужий Бог перетворював воду в вино. Через 600 років те привластивили Ісусові.

Постає настирливе питання: чому ті самі

якості, якими володіли Боги античних народів (задовго до нашої ери), приписані Ісусові?! Тому цікаве твердження дослідника Джеральда Массі, у своїй книзі “Античний Єгипет проливає світло на світ”, Лондон, 1907 на сторінці 10-ій: – “Всі релігії менше або більше допускають фальш, але ХРИСТИЯНСЬКА РЕЛІГІЯ ПОВУДОВАНА НА СУЦІЛЬНОМУ ФАЛЬШІ”. Французькі дослідники довели, що: “євангелія була написана декількома людьми впродовж п’ятидесяти годин.” Не дивина, що навалили в євангелію велику купу нелогічностей, неузгіднень, взаємозаперечень і дурниць.

У згаданих книжках наведено триста сорок шість подібностей між Крішна і Ісусом. Для приблизного уявлення наведемо декілька порівнянь.

1. Поява кожного “спасителя світу” була передбачена пророками.

2. Бог або син Божий в кожному випадку був вибранною жертвою для розп’яття.

3. В кожному випадку кожної релігії цей Бог сидить на небі у формі людини.

4. Всі “спасителі” всіх релігій є другою особою Трійці.

5. Крішна, як і Ісус, були “втіленими” Богами.

6. Місія кожного “спасителя” була та сама.

7. Крішна, як і Ісус, були втілені і родилися від земних жінок.

8. Матері їхні були святими “дівами”.

9. Та сама чудодійна форма їхнього народження уподібнює їх.

10. Крішна, а пізніше Ісус, мали адоптованого батька.

11. Батько Крішни й Ісуса були столярами.

12. Народжені Боги претендували на реального батька.

13. Святий Дух був причиною їхньої появи, тобто запліднив їхніх матерів.

14. Їхнє народження бучно святкували на землі.

15. Крішна, як і Ісус, були царського походження.

16. Матері обох їх виведені побожними жінками.

17. Імена матерів дуже подібні – Майя – Марія.

18. Кожна мати “спасителів” мала близьку приятельку – Нанда – в одному випадку, та Єлизавета – в другому.

19. Обидва згадані “спасителі” родилися за неясних обставин.

20. Обидва родилися 25-го грудня.

21. Обидвох новонароджених відвідали

## ХОХЛИ

Є виняткова нація на світі,  
Яка зазнала слави і хули.  
Сьогодні реноме її в зеніті  
Під кодом зашифрованим “хохли”.  
Нащадки гордих лицарів-антеїв,  
Ми, славу їх розвіявши, мов дим,  
З-під припічка, залякані плебеї,  
Вислужуєм патриціям чужим.  
Воз’єднано-роз’єднані “навіки”,  
Приспавши меншовартості ярлик,  
Спустошені, духовній каліки,  
В кайданах серце, розум і язик...  
В гризні за хлів, за крісло, за корито,  
Мерцій утробі власній догодить,  
Ми знов державу губимо відкрито,  
Історія ні чому нас не вчить.  
У заздощах воюємо за лички,  
Копаючи під брата свого рів,  
Змагаючись вгодовуємо звички  
Коронування власних ворогів.  
А нас в світлицю й далі не пускають,  
В роздріб і оптом в пекло продають,  
В агонії, як липку обдирають  
І в спину нашу згорблену плюють.  
(З рабами лиш по-рабськи  
поступають...)  
А ми ж...  
Все плачем, в лінощах зітхаєм,  
По світу злиднем скачем гопака,  
То “Ще не вмерла...” — захмілів горлаєм,  
То криєм матом, ріжем “дурака”  
(Так бальзамуєм душу кріпака...).  
От і навчилися...  
Прадідів смішити,  
Гірку їх віру соромом глумить.  
Це ж треба було — так себе згноїти,  
Щоб яничарів бур’яни плодить...  
Себе так одурманити, забути,  
Щоб в житнім раю так жебракувать...  
Та ж скільки можна виродками бути,  
Та ж скільки можна цюку підставлять?!  
Та ж скільки можна...  
Чуєте, Ви, дзвони?  
Це б’є встанне предків наших тінь,  
А їх же їх змордовано мільйони.  
Невже нам мало горя й потрясінь?!  
Та ж скільки...  
у невір’ї, в рідній хаті  
Блудить і носить, Боже, фатум цей,  
Над прірвою вісити на розп’ятті —  
Коли ж і наш із’явиться Мойсей?!

мудреці та пастухи.

22. Відвідувачі керувалися зіркою.

23. За кожної загрози для Крішні й Ісуса, ангели попереджали їхніх батьків.

24. Кривавий наказ правителів-тиранів був виданий для знищення народжених Крішні й Ісуса.

25. Втеча батьків мала місце в обох випадках.

26. Кожний “спаситель” мав свого попередника – Балі Рома в одному випадку, та Івана Хрестителя – в другому.

27. За молодих літ обидва були надприродньо мудрі.

28. У диспутах вони перемагали своїх вчених опонентів.

29. Матері обох “спасителів” мали ще інших дітей, які доводилися братами та сестрами Крішні й Ісусові.

30. Ті брати й сестри були звичайними людьми, а не Богами чи півбогами.

31. Обидва були самотніми, не жонатими, і перебували певний час в пустелі.

32. Існуючі тоді релігійні обряди кожний із них практикував, чим здобули популярність в народі.

33. Обидва проголошували лекції моралі.

34. Крішну, як і Христа, називали Богами.

35. Згідно твердженням “святих” писань, кожний із них був Богом або сином Божим.

36. Титул “спасителя” мав кожний із них.

37. Їх іменували “спасителями людства” та “спасителями світу”.

38. Обидва фігурують як “Месії”.

39. Крішну й Ісуса називали “рятівниками”.

40. Кожний “спаситель” звався “пастухом” або “чабаном”.

41. Обидва були “світлом життя” – “безсмертного буття”.

42. Ісус був “подателем” ласки та милосердя. Як тим самим був Індуський Спаситель.

43. Один був “левом від юдиного племені”, другий “левом від племені Сакі”.

44. Ісус був “початком кінця”, Крішна – те саме.

45. Обидва заявляли: — “Я є Воскресіння!”

46. Кожний із них був “дорогою до Отця”.

47. Обидва символізували “сонце правди”.

48. Кожний репрезентував “Все у всьому”.

49. Обидва запевняли, що вони існували ще до свого народження.

50. Двоїсте існування – полягало в існуванні обох на небі й на землі.

51. Крішна й Ісус були людьми й перебували між людей, але вважали себе безгрішними.

a) “An Investigation of True and Fabulous Theology” by Thomas Paine, London, 1898.

b) “The Bible of Bibles” by Frank I. Riley, Cal. 1923.

# Вшанування Пам'яті

## Рунтато Мирослав Лозовий

6-го вересня 10998 року Дажбожого, після священної години, на цвинтарі біля святині “Оріяна” врочиство вшанували пам'ять побратима-рунтата Мирослава Лозового на день його народження, який відійшов до Духу Предків Рідних 14 років тому. Родина Лозових, дружина Людмила, п'ятеро дітей і четверо онуків, запросили всіх на поминальний обід.

Присутні добрим словом згадали покійного.



р-т М. Лозовий (зправа), з'їзд громад на “Оріяні”, '70-ті

Рунтато Мирослав І. Лозовий народився 6-го вересня 10925 року Дажбожого (1925 р.х.) в селі Олександрівка Лебединського району Сумської області. До осередку сповідників Рідної Віри прилучився одним із перших. Маючи енергійну діяльну вдачу, почав практично розбудовувати життя громад Рідної Віри. Він очолив Правління Станиці ім. Тараса Шевченка в Нью-Йорку, а в 10973 р.Д. став Президентом Ради Довірих, а від 1976 року Головою Ради Головного Столу ОСІДУ РУНВіри і Головою Правління Комітету Будови Святині Матері України. Був одним з головних Учасників 1-го, 2-го і 3-го Соборів (з'їздів ОСІДУ РУНВіри), а також Найвидатнішим Жертводавцем.

*“Пам'ятайте, якщо ваші діти не вміють говорити, читати і писати по-українському, вони силою обставин перестануть бути українцями”.* Ці правильні слова належать рунтату М. Лозовому. Він, разом зі своєю дружиною Людмилою, доклали всіх зусиль, щоб їх діти вирости українцями – і це їм вдалось. Вся родина приймає активну участь в житті ОСІДУ РУНВіри.

## Побратим Миролоб Черепеха

25 жовтня цього року громади ОСІДУ РУНВіри на святині “Оріяна” (Спрін Глен, штат Нью-Йорк) вшанували пам'ять побратима Миролоба Черепехи, що відійшов 11 років тому до Духа Предків Рідних. Четверо дітей покійного з родинами приготували поминальний обід, який відбувся після священної години на Святині “Оріяна”. Згадали добрі діла Миролоба на ниві відродження Рідної Віри, та всіх тих побратимів і посестер, які спочивають разом з ним на Свяорпі (Святині Оріянської Пам'яті).



побратим М. Черепеха (центр)

Народжений 27 жовтня 10911 року Дажбожого, Миролоб М. Черепеха, через все своє трудолюбне емігрантське життя, проніс незгасиму любов до Рідної Землі – України. Ця любов привела всю його велику родину в ряди сповідників Рідної Віри. Він є один з Жертводавців-Фундаторів Будови Святині Матері України “Оріяна”.



Поминальна молитва на могилі батька – М. Черепехи

Л. А.	\$10
П. Волинець	\$20
В. Г.	\$10
В. Гайдайчук	\$25
Н. Гайдайчук	\$25
С. Гулак	\$50
род. Джирарді	\$25
І. Доценко	\$25
Л. Драпіко	\$20
род. Івашко	\$50
род. Кияшко	\$50
Н. Колосовська	\$25
род. Король	\$10
З. Кулевич	\$200

**Пожертви складені для  
розвитку РУНВіри від  
серпня до листопада  
10998 рД.**

**Бажаємо доброго  
здоров'я всім  
жертводавцям!**

С. Л.	\$10
род. Лозова	\$60
Т. Лозовий	\$20
Ф. Предошенко	\$20
М. Рубан	\$20
Н. Рубан	\$20
Е. Свириденко	\$25
І. Свириденко	\$35
род. Я. Свириденко	\$50
М. Скорина	\$20
Л. Фенько	\$20
род. Черепаха	\$50

**Видання РУНВіри:**

1. Мага Віра
2. Святе Вчення
3. Бог і Релігія
4. Переоцінка Духовної Вартости
5. Священна Книга Обрядів
6. Навчання, Пісня, Молитви
7. Who Is Spriritual Teacher Lev Sylenko
8. Мага Врата

**Контакти РУНВіри:**

*Рунтато Святослав Гулак*  
(голова Ради Довірих ст. "Оріяна")  
тел: (908) 647-1215  
Р.к.Вох 60  
Gillette, NJ 07933 USA

*Рунтато Боголюб Свириденко*  
(голова ОСІДУ в США)  
тел: (203) 929-6040  
Р.к.Вох 2064  
Huntington, CT 06484 USA

*Рунтато Богдан Островський*  
(голова ОСІД в УКРАЇНІ)  
тел: (044) 229-2415  
Київ УКРАЇНА

*Духовник Володар Гайдайчук*  
(голова громади "ім. Лесі Українки")  
тел: (416) 622-4809  
Etobicoke, knt M9C248  
CANADA

**Головний редактор:**

*Горислав Рубан*

**Редакційне товариство:**

<i>Л. Драпіко</i>	<i>Б. Островський</i>
<i>С. Гулак</i>	<i>Б. Свириденко</i>
<i>Л. Фенько</i>	<i>В. Богун</i>
<i>Л. Лозова</i>	

Звертайтеся до редакції на адресу:

**"Самобутня Україна-Русь"**

**Р.к.Вох 60**

**Gillette, NJ 07933 USA**

Тел/Факс: **(908) 647-1215**

eMail: **marko@dppl.com**

**Думки авторів статей можуть  
не збігатися з точкою зору редакції  
або ОСІДУ РУНВіри.**

**Редакція застерігає право  
скорочувати матеріали без згоди  
авторів.**